

# DA 和 EA 型截止阀

DA 与 EA 型截止阀是一种截止式结构的阀，并有二种规格，该阀可用于关闭一个流通方向或截止双向流通。

这种截止阀可提供带或不带机械卡槽定位，及带手柄或不带手柄。



元件种类：截止式换向阀  
无泄漏密封

结构形式：管接式单只阀

操纵方式：手动

$P_{max}$ : 500 bar

$Q_{max}$ : 60...150 l/min

### 基型与主要参数

基型 与规格	流量 $Q_{max}(l/min)$	工作压力 $P_{max}(bar)$	螺纹接口 A,B
DA2,EA2	60	500	G3/4
DA2B,EA2B	60	500	G3/4
DA3,EA3	150	500	G1

### 机能符号与操纵方式

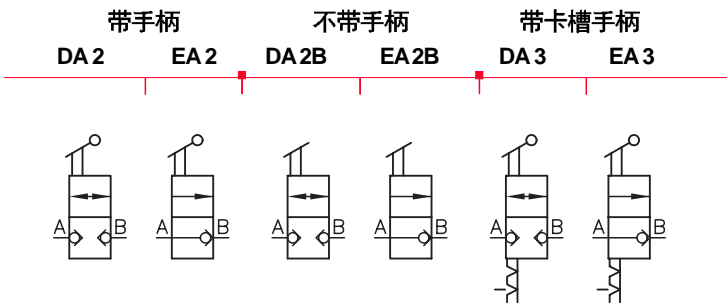

### 订货实例

DA 3 型双作用截止阀，规格 3

### 详见样本

- DA,EA型截止阀 D 1741
- VH,VHR,VHP型截止式换向阀 D 7647

在型号索引栏内，另有附加元件的章节与页次说明

### 外形尺寸

(见订货实例)

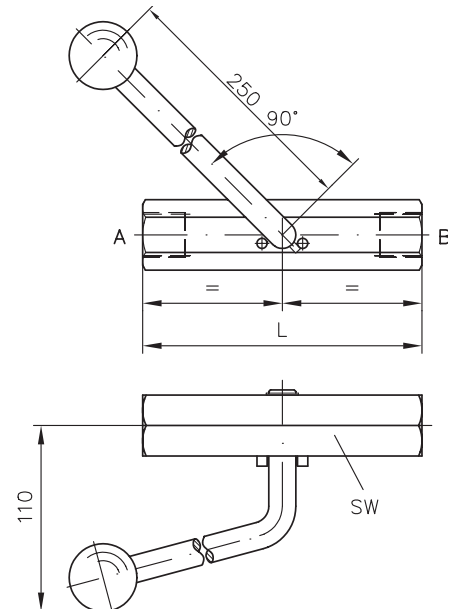

所有尺寸为mm，保留变更权！

基型	L	SW	重量 (kg)
EA 2(B)	165	SW 36	1.3...1.5
DA 2(B)	165	SW 36	1.3...1.5
EA 3	200	SW 50	3.0...3.2
DA 3	200	SW 50	3.0...3.2

