

## AV, AVT 与 CAV 型节流截止阀

AVT, AV 与 CAV 型可截止的节流阀(各种规格)均属于流量阀类,其中 AV...E 和 CAV 型为螺旋式插装阀。为了调节控制油路中的流量和蓄能器油路中的油缸速度,或为了完全切断执行元件的油路(用于保护压力表)。可借助此种阀的功能,在输入与输出之间建立起压差。

AV... 型阀是由一根位于阀孔内的锥阀芯形成环形间隙而起节流作用的(针阀)。CAV 型阀是一种行程调节恒定而产生可调压差的阀。(该阀调节灵敏,而且对油污不敏感)。

如集成单向阀,可在一个方向达到自由流通。

CAV 阀通过全行程恒节流口结构产生可调压差实现节流功能(该结构阀芯调节灵敏,但对微小油污不敏感)。



元件种类: 带/不带旁通单向阀的截止式节流阀







结构形式: 管接式阀  
螺旋式插装阀

调节方式: 手调(旋钮或手柄式)  
用工具调节

$P_{max}$ : 500 ... 630 bar

$Q_{max}$ : 50 l/min

### 基型与主要参数

基型与规格	形式	流量 $Q_{max}$ (l/min) <sup>1)</sup>	工作压力 $P_{max}$ (bar)	接口尺寸	机能符号
AV 2	管接式阀	40	500	G1/2	AV, AV.E, AVT, CAV  CAV..R 
AV 3		100	400	G3/4	
AV 2E		40	500	M 28 × 1.5	
AV 3E	螺旋式插装阀	100	400	M 40 × 1.5	 CAV..V, AV..R, AV..RE 
AV 3RE		100	400	M 40 × 1.5	
AV 6	管接式阀	12	630	6 mm	CAV..V, AV..R, AV..RE 
AVT 8		25	630	8 mm	
AVT 12		50	630	12 mm	
AVT 16	螺旋式插装阀	100	400	16 mm	
CAV 1		30	500	M 16 × 1.5	
CAV 2		50	500	M 20 × 1.5	

<sup>1)</sup> 参数指约 10 bar 流阻(节流方向)

### 其他结构形式

- 单侧卡管式截止阀 AVM 8

## 订货实例

## AV 3R

AV 型截止式节流阀，带单向阀，规格 3，截止方向 A → B

## AVT 8

AVT 型截止式节流阀，8 mm 管接

## CAV 2

CAV 型截止式节流阀（螺旋插装式），规格 2

## 外形尺寸

## AV..型

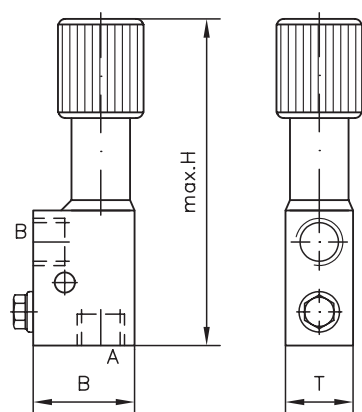

## AVT..型

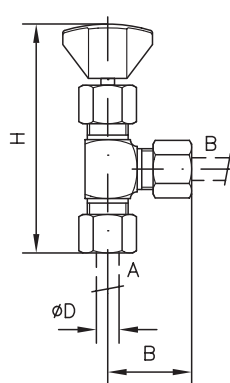

## CAV..型

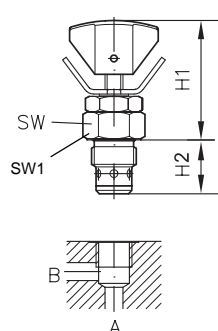

## AV..E 型

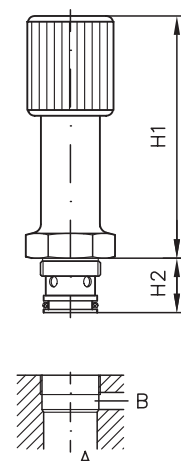

基型	H	B	T	D	重量(kg)
AV 2	145	45	30	-	0.6
AV 3	198	60	40	-	1.7
AVT 6	91	31	-	6	0.14
AVT 8	94	32	-	8	0.18
AVT 12	114	38	-	12	0.32
AVT 16	123	43	-	16	0.44

基型	H1	H2	M	SW	SW1	重量(kg)
CAV 1	42	19	M 16 × 1.5	SW 17	SW 22	0.05
CAV 2	51	21	M 20 × 1.5	SW 22	SW 24	0.07
AV 2E	115	25	M 28 × 1.5	SW 36	--	0.6
AV 3E	143	38	M 40 × 1.5	SW 46	--	1.0

所有尺寸为 mm，保留变更权！

## 详见样本

- AVT 型截止阀
- AV 型截止式节流阀
- CAV 型截止式节流阀

D 7690  
D 4583  
D 7711

- ED, RD, RDF 型节流阀和单向节流阀
- Q, QR, QV 节流阀
- 也可参见“特殊应用领域的液压元件”章节  
(螺旋式插装阀与组装阀，元件压力至 700 bar)

D 7540  
D 7730

在型号索引栏内，另有附加元件的章节与有页次说明